

Kellerautomaten

Wir betrachten die kontextfreie Sprache

$$L = \{a_1 a_2 \cdots a_n \$ a_n \cdots a_2 a_1 \mid n \in \mathbb{N}, a_1, \dots, a_n \in \Delta\}$$

mit $\Sigma = \Delta \cup \{\$\}$.

Um diese Sprache zu erkennen, muß man sich das gesamte Wort vor \$ merken, um die Übereinstimmung mit dem Wortteil nach dem \$ zu überprüfen.

Ein **endlicher Automat** kann dies nicht, denn L ist nicht regulär.

Um ein Automatenmodell für kontextfreie Sprachen zu erhalten,

- führen wir daher einen **Keller** oder **Pushdown-Speicher** ein, auf dem sich eine beliebig lange Sequenz von Zeichen befinden darf.
- Beim Einlesen eines neuen Zeichens wird das oberste Zeichen des Kellers gelesen und durch eine (evtl. leere) Sequenz von Zeichen ersetzt.

An anderen Stellen kann der Keller nicht gelesen oder verändert werden.

Maschinen: Kellerautomaten

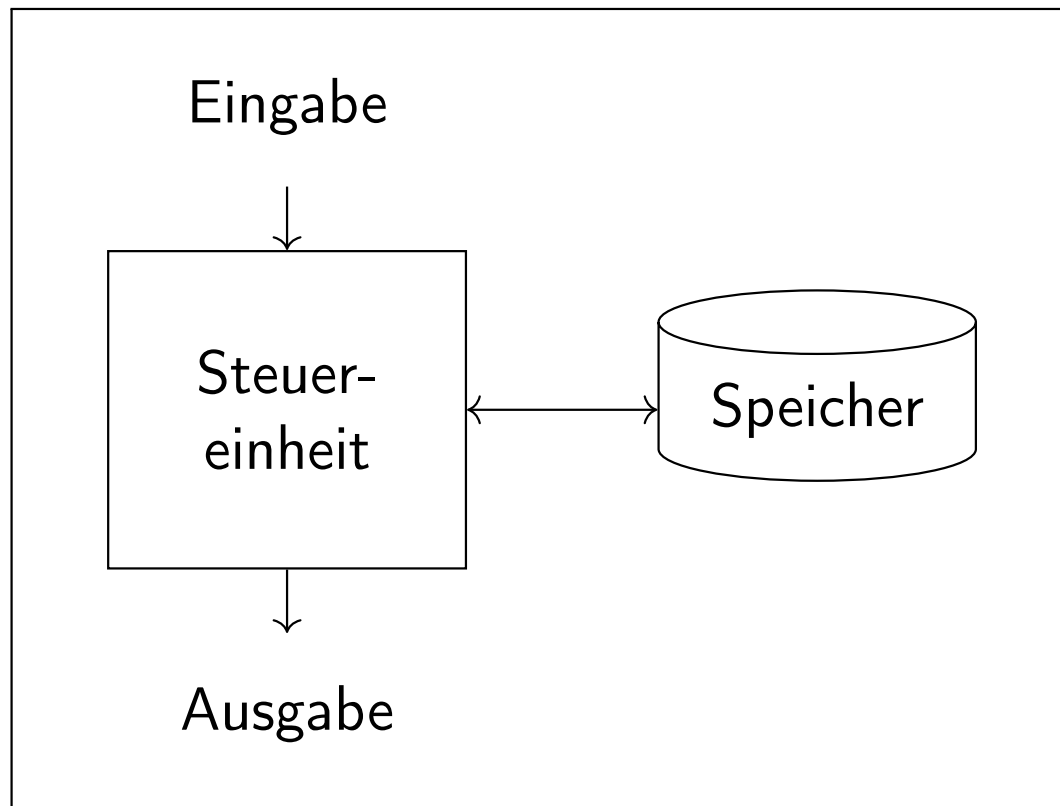

Steuereinheit:

- endlich viele Zustände
- ändern sich in Abhängigkeit von Eingabe und Speicherkonfiguration
- produziert Ausgaben
- gibt „Speicherbefehle“

Eingabe: Folge von „Buchstaben“

Ausgabe: ~~Folge von „Buchstaben“~~ oder gut/schlecht bzw. 1/0

- Art des Speicherzugriffs: ~~verboten~~ /// Kellerspeicher /// ~~Turing-Band~~
- Art der Steuereinheit: ~~deterministisch~~ /// nichtdeterministisch
- ~~Dauer der Berechnung~~: ~~polynomiell~~ /// ~~exponentiell~~ /// ~~..~~
- ~~Größe des Speichers~~: ~~fest~~ /// ~~logarithmisch~~ /// ~~polynomiell~~ /// ~~..~~

Schematische Darstellung eines **Kellerautomaten**:

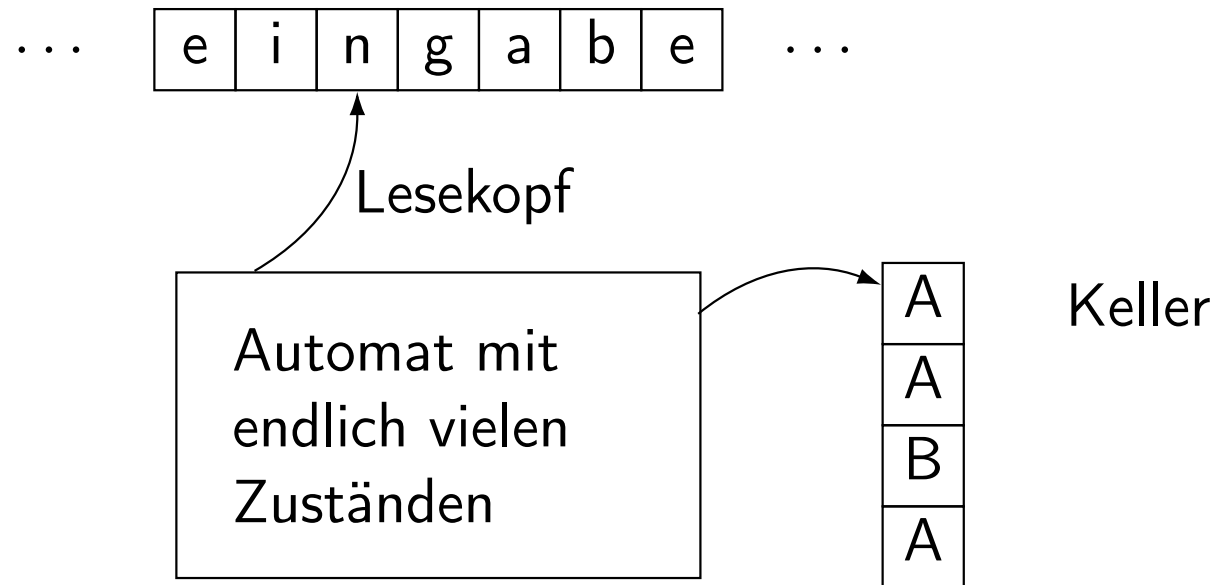

Sei $\Delta = \{a, b, c, d\}$ und

$$L = \{a_1 a_2 \cdots a_n \$ a_n \cdots a_2 a_1 \mid n \in \mathbb{N}, a_1, \dots, a_n \in \Delta\}.$$

Ein Kellerautomat erkennt diese Sprache folgendermaßen:

- Ein Wort w wird von links nach rechts eingelesen, wobei am Anfang nur das Zeichen $\#$ im Keller steht.
- Solange $\$$ noch nicht erreicht ist, wird jedes eingelesene Symbol als Großbuchstabe auf den Keller gelegt ($a \rightsquigarrow A, b \rightsquigarrow B, \dots$).
- Wenn $\$$ eingelesen wird bleibt der Keller unverändert.
- Anschließend wird für jedes neu eingelesene Zeichen überprüft, ob der passende Großbuchstabe auf dem Keller liegt. Dieser wird dann entfernt.
- Falls irgendwann keine Übereinstimmung festgestellt wird, blockiert der Kellerautomat.
- Falls immer Übereinstimmung herrscht, wird schließlich auch das Zeichen $\#$ entfernt, und der Automat akzeptiert mit leerem Keller.

Simulation

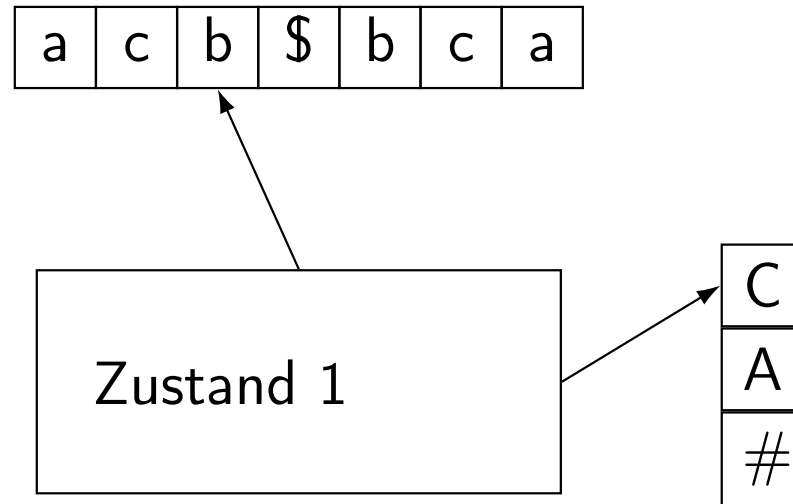

- Zu Beginn einer jeden Berechnung enthält der Keller genau das **Kellerinitialisierungszeichen #**.
- Der Keller ist **nicht beschränkt** und kann beliebig wachsen, es gibt also **unendlich viele mögliche Kellerinhalte**. Mit anderen Worten: Im Gegensatz zu endlichen Automaten haben Kellerautomaten unendlich viele interne „Zustände“.
- Die von uns betrachteten Kellerautomaten akzeptieren immer mit **leerem Keller** (in diesem Fall gibt es auch keine Übergangsmöglichkeiten mehr). (Später betrachten wir auch eine Variante von Kellerautomaten, die mit Endzustand akzeptieren.)

Definition

Ein **Kellerautomat** M ist ein 6-Tupel $M = (Z, \Sigma, \Gamma, z_0, \delta, \#)$, wobei

- Z die endliche Menge der **Zustände**,
- Σ das **Eingabealphabet**,
- Γ das **Kelleralphabet**,
- $z_0 \in Z$ der **Startzustand**,
- $\delta: Z \times (\Sigma \cup \{\varepsilon\}) \times \Gamma \rightarrow \mathcal{P}_e(Z \times \Gamma^*)$ die **Überföhrungsfunktion** und
- $\# \in \Gamma$ das **Kellerinitialisierungszeichen** ist.

Bemerkung: $\mathcal{P}_e(Z \times \Gamma^*)$ bezeichnet die Menge aller **endlichen** Teilmengen von $Z \times \Gamma^*$.

Abkürzung: **PDA** (pushdown automaton) oder **NPDA** (nondeterministic pushdown automaton).

Wir betrachten die **Überföhrungsfunktion**

$$\delta: Z \times (\Sigma \cup \{\varepsilon\}) \times \Gamma \rightarrow \mathcal{P}_e(Z \times \Gamma^*).$$

$(z', B_1 \cdots B_k) \in \delta(z, a, A)$ bedeutet:

- wenn im Zustand z das Eingabesymbol a gelesen wird und das Zeichen A als oberstes auf dem Keller liegt, dann
- wird A vom Keller entfernt und durch $B_1 \cdots B_k$ ersetzt (B_1 liegt zuoberst) und der Automat geht in den Zustand z' über.

Es kann auch $a = \varepsilon$ gelten. In diesem Fall wird kein Eingabesymbol eingelesen. Ebenso kann $k = 0$ gelten. In diesem Fall verkleinert sich der Kellerinhalt.

Beispiel (vgl. Folie 12.1):

PDA für $L = \{a_1 a_2 \cdots a_n \$ a_n \cdots a_2 a_1 \mid n \geq 0, a_1, \dots, a_n \in \{a, b\}\}$:

$$M = (\{z_1, z_2\}, \{a, b, \$\}, \{\#, A, B\}, z_1, \delta, \#),$$

wobei δ folgendermaßen definiert ist

(wir schreiben $(z, a, A) \rightarrow (z', x)$, falls $(z', x) \in \delta(z, a, A)$):

$$\begin{array}{lll} (z_1, a, \#) \rightarrow (z_1, A\#) & (z_1, a, A) \rightarrow (z_1, AA) & (z_1, a, B) \rightarrow (z_1, AB) \\ (z_1, b, \#) \rightarrow (z_1, B\#) & (z_1, b, A) \rightarrow (z_1, BA) & (z_1, b, B) \rightarrow (z_1, BB) \\ (z_1, \$, \#) \rightarrow (z_2, \#) & (z_1, \$, A) \rightarrow (z_2, A) & (z_1, \$, B) \rightarrow (z_2, B) \\ (z_2, a, A) \rightarrow (z_2, \varepsilon) & (z_2, b, B) \rightarrow (z_2, \varepsilon) & (z_2, \varepsilon, \#) \rightarrow (z_2, \varepsilon) \end{array}$$

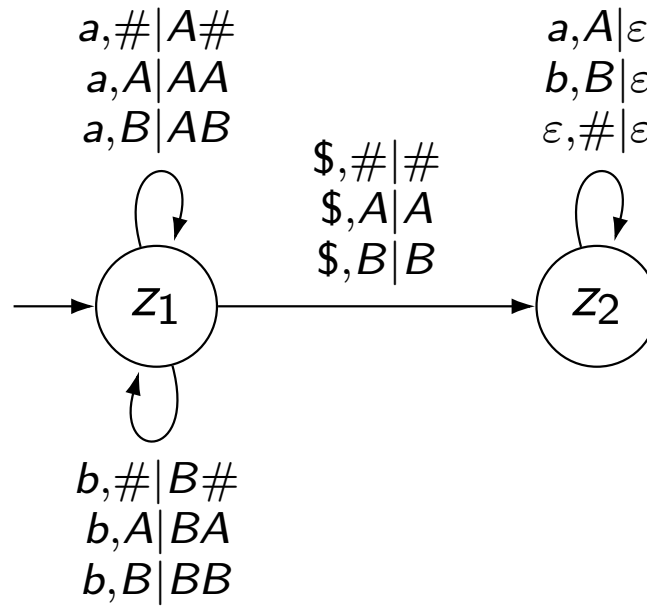

Definition

Eine **Konfiguration** eines PDA ist ein Tripel $k \in Z \times \Sigma^* \times \Gamma^*$.

Bedeutung der Komponenten von $k = (z, w, \gamma) \in Z \times \Sigma^* \times \Gamma^*$:

- $z \in Z$ ist der **aktuelle Zustand** des PDA.
- $w \in \Sigma^*$ ist der **noch zu lesende Teil der Eingabe**.
- $\gamma \in \Gamma^*$ ist der **aktuelle Kellerinhalt**. Dabei steht das oberste Kellerzeichen ganz links.

Übergänge zwischen Konfigurationen ergeben sich aus der Überföhrungsfunktion δ :

Definition

Seien $\gamma \in \Gamma^*$, $A, B_1, \dots, B_k \in \Gamma$, $w, w' \in \Sigma^*$ und $z, z' \in Z$. Dann gilt

$$(z, w, A\gamma) \vdash (z', w', B_1 \dots B_k \gamma)$$

genau dann, wenn es $a \in \Sigma \cup \{\varepsilon\}$ gibt mit

- $w = aw'$ und
- $(z', B_1 \dots B_k) \in \delta(z, a, A)$

Gilt $a \in \Sigma$, so wird ein Zeichen der Eingabe gelesen. Falls $a = \varepsilon$ gilt, so nicht (d.h. es gilt $w = w'$).

Wir betrachten verschiedene Fälle von Werten der Überföhrungsfunktion δ :

$$(z', B_1 \cdots B_k) \in \delta(z, a, A)$$

- Zeichen a wird gelesen.
- Zustand ändert sich von z nach z' .
- Symbol A wird durch mehrere neue Symbole ersetzt:

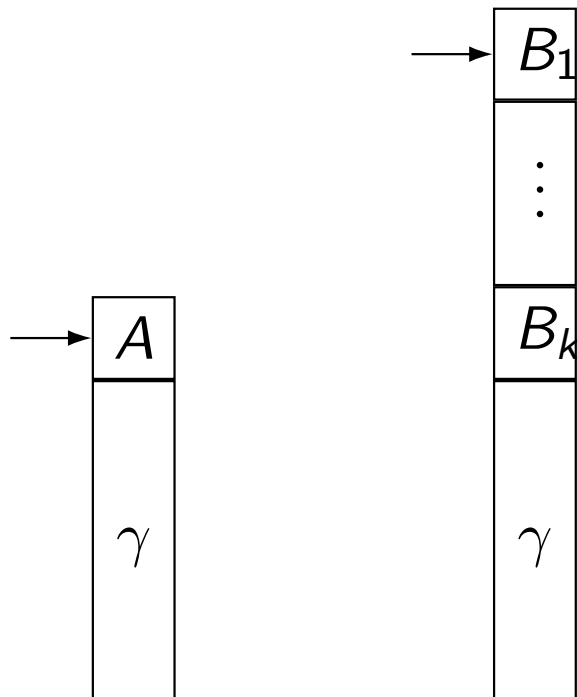

Wir betrachten verschiedene Fälle von Werten der Überföhrungsfunktion δ :

$$(z', BA) \in \delta(z, a, A)$$

- Zeichen a wird gelesen.
- Zustand ändert sich von z nach z' .
- Symbol B wird zusätzlich auf den Keller gelegt:

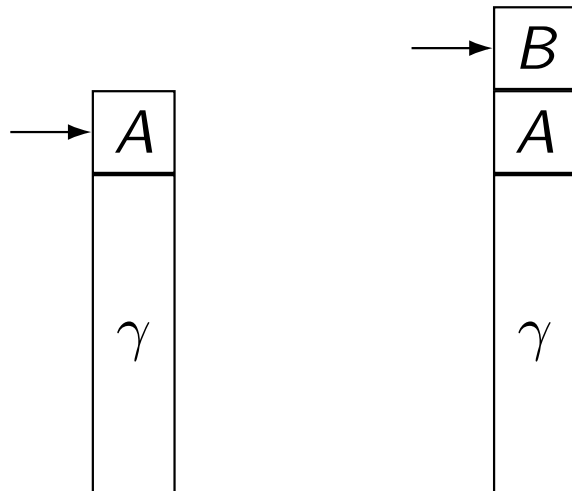

Wir betrachten verschiedene Fälle von Werten der Überföhrungsfunktion δ :

$$(z', B) \in \delta(z, a, A)$$

- Zeichen a wird gelesen.
- Zustand ändert sich von z nach z' .
- Symbol A auf dem Keller wird durch B ersetzt:

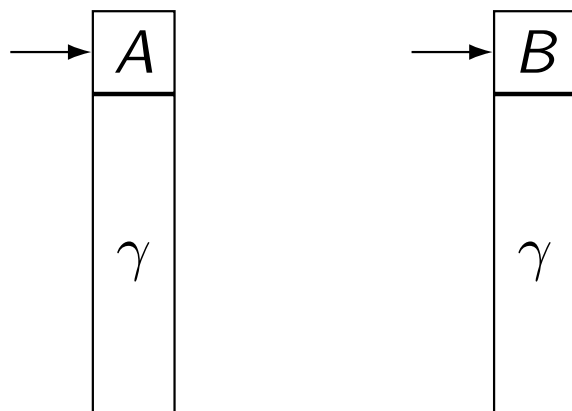

Wir betrachten verschiedene Fälle von Werten der Überföhrungsfunktion δ :

$$(z', A) \in \delta(z, a, A)$$

- Zeichen a wird gelesen.
- Zustand ändert sich von z nach z' .
- Keller bleibt unverändert:

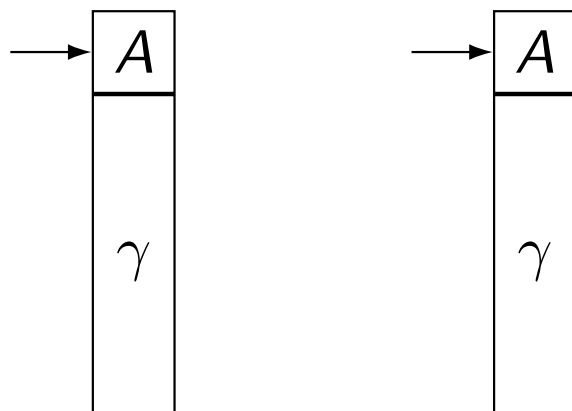

Wir betrachten verschiedene Fälle von Werten der Überföhrungsfunktion δ :

$$(z', \varepsilon) \in \delta(z, a, A)$$

- Zeichen a wird gelesen.
- Zustand ändert sich von z nach z' .
- Symbol A wird vom Keller gelöscht:

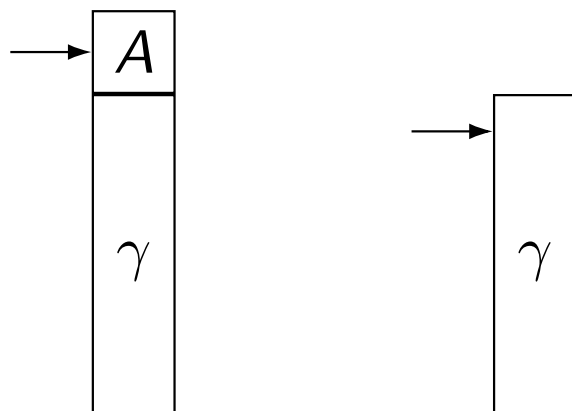

Wir definieren \vdash^* als die reflexive und transitive Hülle von \vdash .

Definition

Sei $M = (Z, \Sigma, \Gamma, z_0, \delta, \#)$ ein PDA. Dann ist die von M **akzeptierte Sprache**:

$$L(M) = \{x \in \Sigma^* \mid \text{es gibt } z \in Z \text{ mit } (z_0, x, \#) \vdash^* (z, \varepsilon, \varepsilon)\}.$$

Das heißt die akzeptierte Sprache enthält diejenigen Wörter, mit deren Hilfe es möglich ist, den Keller vollständig zu leeren.

Da Kellerautomaten jedoch nicht-deterministisch sind, kann es auch Berechnungen für dieses Wort geben, die den Keller nicht leeren.

Beispiel (vgl. Folie 12.11): ein PDA für die Sprache

$$L = \{ a_1 a_2 \cdots a_n a_n \cdots a_2 a_1 \mid n \geq 0, a_1, \dots, a_n \in \{a, b\} \}.$$

Idee: anstatt auf das Zeichen \$ zu warten, kann sich der Automat jederzeit nicht-deterministisch entscheiden, in den Zustand z_2 (= Keller abbauen) überzugehen.

Veränderte Überföhrungsfunktion δ (3. Zeile ist geändert):

$$\begin{array}{lll}
 (z_1, a, \#) \rightarrow (z_1, A\#) & (z_1, a, A) \rightarrow (z_1, AA) & (z_1, a, B) \rightarrow (z_1, AB) \\
 (z_1, b, \#) \rightarrow (z_1, B\#) & (z_1, b, A) \rightarrow (z_1, BA) & (z_1, b, B) \rightarrow (z_1, BB) \\
 (z_1, \varepsilon, \#) \rightarrow (z_2, \#) & (z_1, \varepsilon, A) \rightarrow (z_2, A) & (z_1, \varepsilon, B) \rightarrow (z_2, B) \\
 (z_2, a, A) \rightarrow (z_2, \varepsilon) & (z_2, b, B) \rightarrow (z_2, \varepsilon) & (z_2, \varepsilon, \#) \rightarrow (z_2, \varepsilon)
 \end{array}$$

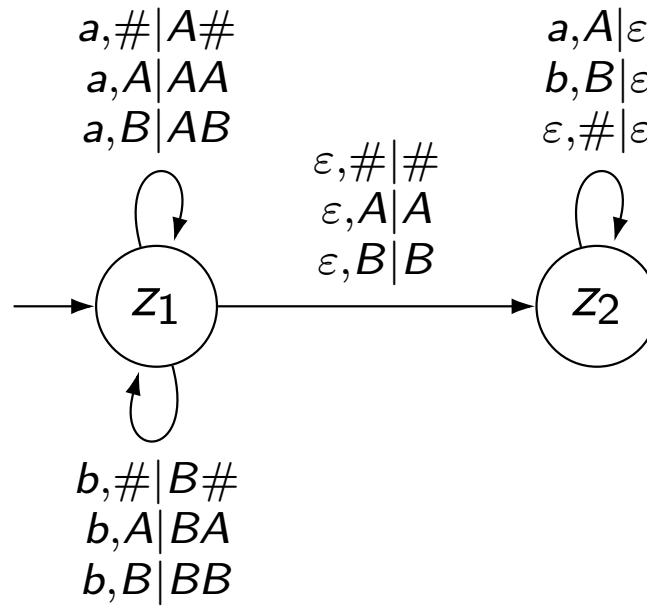

Zum Beispiel ergeben sich diese Folgen von Konfigurationen für das Eingabewort *abba*:

- $(z_1, abba, \#) \vdash (z_1, bba, A\#) \vdash (z_2, bba, A\#)$
- $(z_1, abba, \#) \vdash (z_1, bba, A\#) \vdash (z_1, ba, BA\#) \vdash (z_2, ba, BA\#) \vdash (z_2, a, A\#) \vdash (z_2, \varepsilon, \#) \vdash (z_2, \varepsilon, \varepsilon)$

Das Wort *abba* wird also akzeptiert.

Dieser Kellerautomat ist also **nicht-deterministisch** (d.h. eine Konfiguration kann mehrere Nachfolgerkonfigurationen haben).

Die Greibach-Normalform

Wir wollen als nächstes zeigen, daß jede kontextfreie Sprache von einem PDA akzeptiert werden kann. Hierzu wandeln wir die kontextfreie Grammatik zunächst in eine Grammatik in Greibach-Normalform um.

Definition

Eine kontextfreie Grammatik $G = (V, \Sigma, P, S)$ ist in **Greibach-Normalform**, falls alle Produktionen aus P folgende Form haben:

$$A \rightarrow aB_1B_2 \dots B_k$$

mit $k \in \mathbb{N}$, $A, B_1, \dots, B_k \in V$ und $a \in \Sigma$.

Die Greibach-Normalform garantiert, daß bei jedem Ableitungsschritt genau ein Alphabetsymbol entsteht.

Satz

Aus einer kontextfreien Grammatik $G = (V, \Sigma, P, S)$ kann eine kontextfreie Grammatik G' in Greibach-Normalform berechnet werden mit $L(G') = L(G) \setminus \{\varepsilon\}$.

Beweis: o.E. können wir annehmen, daß G in Chomsky-Normalform ist.

Durch Streichen der Regel $(S \rightarrow \varepsilon)$ (falls sie existiert) ergibt sich eine kontextfreie Grammatik in Chomsky-Normalform für $L(G) \setminus \{\varepsilon\}$.

Wir gehen im folgenden davon aus,

- daß G in Chomsky-Normalform ist und
- daß $(S \rightarrow \varepsilon)$ keine Regel ist, daß also $\varepsilon \notin L(G)$ gilt.

Vorüberlegung:

Angenommen in P gibt es für ein Nichtterminal A die Produktionen

$$A \rightarrow A\alpha_1 \mid \cdots \mid A\alpha_k \mid \beta_1 \mid \cdots \mid \beta_\ell$$

mit $\alpha_1, \dots, \alpha_k, \beta_1, \dots, \beta_\ell \in (V \cup \Sigma)^*$ und $\beta_1, \dots, \beta_\ell$ beginnen nicht mit A .

Mit Hilfe von Linksableitungen lassen sich aus A mittels dieser Regeln genau die Wörter aus

$$\{\beta_1, \dots, \beta_\ell\} \{\alpha_1, \dots, \alpha_k\}^*$$

erzeugen.

Betrachte die folgenden Produktionen (mit neuem Nichtterminal B):

$$A \rightarrow \beta_1 \mid \cdots \mid \beta_\ell \mid \beta_1 B \mid \cdots \mid \beta_\ell B$$

$$B \rightarrow \alpha_1 \mid \cdots \mid \alpha_k \mid \alpha_1 B \mid \cdots \mid \alpha_k B$$

Mit Hilfe von Rechtsableitungen lassen sich aus A mittels dieser Regeln genau die Wörter aus

$$\{\beta_1, \dots, \beta_\ell\} \{\alpha_1, \dots, \alpha_k\}^*$$

erzeugen.

Ersetzt man also die ersten Regeln durch die zweiten, so ändert sich die Sprache der Grammatik nicht.

Sei nun A_1, \dots, A_m eine beliebige Aufzählung aller Nichtterminale von G .

Wir setzen

$$\mathit{first}(A_i) = \{X \in \Sigma \cup V \mid \exists \beta \in (\Sigma \cup V)^* : A_i \rightarrow X\beta\},$$

d.h. dies ist die Menge der ersten Zeichen von rechten Seiten zu A_i .

Schritt 1: Mit dem Algorithmus auf der nächsten Folie formen wir G in eine äquivalente kontextfreie Grammatik um, in der für alle Nichtterminale A_i gilt

$$\mathit{first}(A_i) \subseteq \Sigma \cup \{A_{i+1}, A_{i+2}, \dots, A_m\}.$$

for $i := 1$ **to** m **do**
 for $j := 1$ **to** $i - 1$ **do**
 for all $(A_i \rightarrow A_j \alpha) \in P$ **do**
 Seien $A_j \rightarrow \beta_1 \mid \cdots \mid \beta_n$ alle Regeln mit linker Seite A_j .
 $P := (P \cup \{A_i \rightarrow \beta_1 \alpha \mid \cdots \mid \beta_n \alpha\}) \setminus \{A_i \rightarrow A_j \alpha\}$
 endfor
 {assert: $first(A_k) \subseteq \Sigma \cup \{A_{k+1}, A_{k+2}, \dots, A_m\}$ f.a. $1 \leq k < i$
 $first(A_i) \subseteq \Sigma \cup \{A_i, A_{i+1}, \dots, A_m\}$ }
 endfor
 if es gibt Produktionen der Form $A_i \rightarrow A_j \alpha$ **then**
 Wende die Transformation aus der Vorüberlegung auf A_i an
 (dabei wird ein neues Nichtterminal B_i eingeführt).
 endif
 {assert: $first(A_k) \subseteq \Sigma \cup \{A_{k+1}, A_{k+2}, \dots, A_m\}$
 $first(B_k) \subseteq \Sigma \cup \{A_1, A_2, \dots, A_m\}$ f.a. $1 \leq k \leq i$ }
endfor

Nach Schritt 1 gilt insbesondere $first(A_m) \subseteq \Sigma$.

Schritt 2: Der folgende Algorithmus erzwingt dies für alle A_i :

for $i := m - 1$ **downto** 1 **do**

forall $(A_j \rightarrow A_j\alpha) \in P$ mit $j > i$ **do**

 Seien $A_j \rightarrow \beta_1 \mid \cdots \mid \beta_n$ alle Regeln mit linker Seite A_j .

$P := (P \cup \{A_j \rightarrow \beta_1\alpha \mid \cdots \mid \beta_n\alpha\}) \setminus \{A_j \rightarrow A_j\alpha\}$

endfor

endfor

Nach Schritt 2 sind alle Produktionen mit linker Seite A_i ($1 \leq i \leq m$) in Greibach-Normalform.

Aber: Die in Schritt 1 eingeführten Produktionen für die neuen Nichtterminale B_i müssen nicht in Greibach-Normalform sein.

Sei $B_i \rightarrow A_j \alpha$ eine solche Regel, die die Greibach-Normalform verletzt.

Seien $A_j \rightarrow \beta_1 \mid \dots \mid \beta_k$ alle Produktionen mit linker Seite A_j .

Dann beginnen β_1, \dots, β_k mit Terminalsymbolen.

Ersetze $B_i \rightarrow A_j \alpha$ durch $B_i \rightarrow \beta_1 \alpha \mid \dots \mid \beta_k \alpha$.

Nun ist die Grammatik in Greibach-Normalform. □

Beispiel: Sei G die Grammatik in Chomsky-Normalform mit folgenden Produktionen:

$$A_1 \rightarrow A_2A_3$$

$$A_2 \rightarrow A_3A_1 \mid b$$

$$A_3 \rightarrow A_1A_2 \mid a.$$

In Schritt 1 wird nur die Produktion $A_3 \rightarrow A_1A_2$ im Durchlauf $i = 3$ wie folgt ersetzt:

- Bei $j = 1$: $A_3 \rightarrow A_2A_3A_2$
- Bei $j = 2$: $A_3 \rightarrow A_3A_1A_3A_2 \mid bA_3A_2$

Nun wird ein neues Nichtterminal B_3 eingeführt, und die Produktionen

$$A_3 \rightarrow A_3A_1A_3A_2 \mid bA_3A_2 \mid a$$

werden ersetzt durch

$$A_3 \rightarrow bA_3A_2B_3 \mid aB_3 \mid bA_3A_2 \mid a$$

$$B_3 \rightarrow A_1A_3A_2B_3 \mid A_1A_3A_2.$$

Wir haben also nach Schritt 1 folgende Grammatik vorliegen:

$$A_1 \rightarrow A_2A_3$$

$$A_2 \rightarrow A_3A_1 \mid b$$

$$A_3 \rightarrow bA_3A_2B_3 \mid aB_3 \mid bA_3A_2 \mid a$$

$$B_3 \rightarrow A_1A_3A_2B_3 \mid A_1A_3A_2.$$

Beachte: Rechte Seiten von Produktionen mit linker Seite A_i beginnen mit Terminal oder mit A_j für ein $j > i$.

Nach Schritt 2, Durchlauf $i = 2$:

$$A_1 \rightarrow A_2A_3$$

$$A_2 \rightarrow bA_3A_2B_3A_1 \mid aB_3A_1 \mid bA_3A_2A_1 \mid aA_1 \mid b$$

$$A_3 \rightarrow bA_3A_2B_3 \mid aB_3 \mid bA_3A_2 \mid a$$

$$B_3 \rightarrow A_1A_3A_2B_3 \mid A_1A_3A_2$$

Nach Schritt 2, Durchlauf $i = 1$:

$$A_1 \rightarrow bA_3A_2B_3A_1A_3 \mid aB_3A_1A_3 \mid bA_3A_2A_1A_3 \mid aA_1A_3 \mid bA_3$$

$$A_2 \rightarrow bA_3A_2B_3A_1 \mid aB_3A_1 \mid bA_3A_2A_1 \mid aA_1 \mid b$$

$$A_3 \rightarrow bA_3A_2B_3 \mid aB_3 \mid bA_3A_2 \mid a$$

$$B_3 \rightarrow A_1A_3A_2B_3 \mid A_1A_3A_2$$

Nun muß noch in den rechten Seiten der B_3 -Produktionen A_1 durch die rechten Seiten von A_1 ersetzt werden:

$$A_1 \rightarrow bA_3A_2B_3A_1A_3 \mid aB_3A_1A_3 \mid bA_3A_2A_1A_3 \mid aA_1A_3 \mid bA_3$$

$$A_2 \rightarrow bA_3A_2B_3 \mid aB_3 \mid bA_3A_2 \mid aA_1 \mid b$$

$$A_3 \rightarrow bA_3A_2B_3 \mid aB_3 \mid bA_3A_2 \mid a$$

$$B_3 \rightarrow bA_3A_2B_3A_1A_3A_3A_2B_3 \mid aB_3A_1A_3A_3A_2B_3 \mid bA_3A_2A_1A_3A_3A_2B_3 \mid \\ aA_1A_3A_3A_2B_3 \mid bA_3A_3A_2B_3 \mid bA_3A_2B_3A_1A_3A_3A_2 \mid \\ aB_3A_1A_3A_3A_2 \mid bA_3A_2A_1A_3A_3A_2 \mid aA_1A_3A_3A_2 \mid bA_3A_3A_2$$

Zusammenfassung 12. Vorlesung

in dieser Vorlesung neu

- Kellerautomaten
- für Übersetzung kontext-freier Grammatiken in Kellerautomaten: Greibach-Normalform („schöne“ kontext-freie Grammatiken)

kommende Vorlesung

- Übersetzung kontext-freie Grammatik in Greibach-Normalform → Kellerautomat („LL-Parsing“)
- Übersetzung Kellerautomat → kontext-freie Grammatik („Triplekonstruktion“)